

### Beschreibung

Der VarioLog AD-VS 8 dient der Visualisierung von bis zu 8 unabhängig parametrierbaren Analogsignalen. Jeder Kanal besitzt einen Strom-/Spannungseingang und kann frei skaliert werden. Es gibt verschiedene Anzeigarten, unter anderem eine Schleppzeigerfunktion (Anzeige des höchsten und niedrigsten Wertes). Mehrere Linearisierungsfunktionen und eine Tabelle mit 24 x/y-Punkten ermöglichen die Signalanpassung an nichtlineare Signalquellen, um z.B. Volumen über die Höhe anzuzeigen. Eine Skalierungsanzeigeeinheit kann aus einer Liste ausgewählt werden. Ein Messwert wird als Zahl und kann zusätzlich durch einen Quasianalogbalken dargestellt werden. Sämtliche Parameter sind optional über PC programmier- und archivierbar (AD-Studio).

### Anwendung

Anzeige von bis zu 8 unabhängigen analogen Eingangssignalen in frei skalierbarer Größe und Einheit.



### Besondere Merkmale

- Weitbereichsnetzteil
- skalierbare Analoganzeigen
- grafische Messwertanzeige
- voreinstellbare Zähler
- rollierende Kanalanzeige
- Schleppzeigerfunktion
- freie Linearisierungstabellen
- definierbare Kanalbezeichnungen
- vordefinierte Einheitenliste

### Kaufmännische Daten

#### Bestellnummer

AD-VS 8 A1  
AD-VS 8 A4  
AD-VS 8 A8

### Technische Daten

#### Stromeingänge

Bereich 0 ... 20 mA  
Eingangswiderstand 120 Ohm

#### Spannungseingänge

Bereich 0 ... 10 V  
Eingangswiderstand 100 kOhm

#### Zähler

Bereich 0 ... 20 mA; 0 ... 10 ... 24 V  
Eingangswiderstand I: 120 Ohm; U: 100 kOhm  
Schaltschwellen einstellbar  
Frequenz < 2 Hz

#### Anzeige

Grafik-LCD 122x32 Pixel, Hintergrund beleuchtet  
Digitalanzeige 5-stellig, parametrierbar

#### Genauigkeit

Gerät 0,3%  
Auflösung 10 Bit  
Temperatureinfluss < 100 ppm / K  
Aktualisierungsrate 1 s

#### Versorgung

Versorgungsspannung 20 ... 253 V DC / 50 ... 253 V AC  
Max. Leistungsaufnahme 2 W / 4 VA

#### Schnittstelle

Software AD-Studio  
Anschlusskabel Klinkenkabel  
Adapter AD-Vario-Pass-3  
Protokoll AD-UART  
Datenformat 19200, e, 8, 1

#### Gehäuse

Abmessungen (BxHxT) 96 x 48 x 136 mm<sup>3</sup>  
Schutzart IP 20  
Anschlusstechnik Steckbare Schraubklemmen  
Klemmen, Querschnitt 1,0 mm<sup>2</sup> Litze mit Adernendhülse / 1,5 mm<sup>2</sup> Draht  
Anzugsmoment Klemmen 0,6 Nm  
Abisolierlänge Klemmen 6 mm  
Gewicht ~ 280 g  
Aufbau 35 mm Normschiene, EN 50022

#### Umgebungsbedingungen

Umgebungstemperatur -10 ... +50 °C  
Lager und Transport -10 ... +70 °C (Betaung vermeiden)

## Technische Daten

### EMV

Produktfamiliennorm	EN 61326
Störaussendung	EN 55011, CISPR11 Kl. B
	Bei einer kritischen EMV-Umgebung sind geschirmte Geberleitungen zu empfehlen.

### Elektrische Sicherheit

Produktfamiliennorm	EN 61010-1
Überspannungskategorie	II
Verschmutzungsgrad	2

### Galvanische Trennung, Prüfspannungen

Eingänge	keine Trennung
Signal/Versorgung	3 kV RMS 50 Hz (1 Min.)

## Anschlüsse, Blockschaltbild

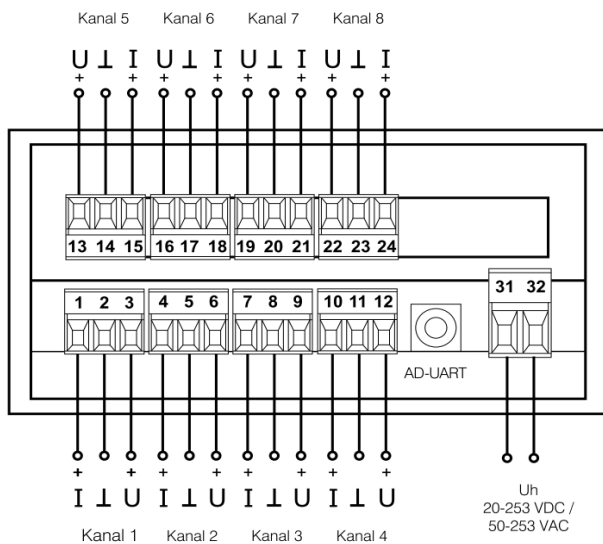

## Maßzeichnung

